

### Schalengriff SG

Längenvariabler Schalengriff für den Einsatz z.B. an Gehäuse-türen oder Blechverkleidungen.

**Werkstoff und Oberfläche:** Griffschale aus Aluminium-Profil, naturfarben eloxiert. Seitenabschlusskappen aus Polyamid PA 6, glaskugelverstärkt, schwarz, halbmatt mit Feinstruktur. Verbindungsrohr  $\varnothing 20 \times 1$  mm aus Edelstahl (Werkst.-Nr. 1.4301), feingeschliffen.

**Ausführung A:** Rückseitige Befestigung durch mitgelieferte Gewindestifte M6 x 30 (2x) und M6 x 40 (2x), DIN 914 aus Edelstahl.

**Ausführung B:** Frontseitige Befestigung für Senkschrauben M4, DIN 963/ 964/966.

**Konstruktive Vorteile:** Einfache Montage für Wandstärken von 1-5 mm.

**Tragkraft:** min. 500 N.

**Hinweis:** Erhältlich in beliebiger Länge.

### Tray Handle SG

Length variable tray handle, suitable for the use on e.g. housing doors or sheet metals.

**Material and surface:** Profiled aluminium tray, natural colour anodized. Side end caps of polyamide PA 6, glass ball reinforced, black, half-matt with fine structure. Connection tube  $\varnothing 20 \times 1$  mm of stainless steel (material no. 1.4301), fine ground.

**Version A:** Mounting from behind by included setscrews, M6 x 30 (2x) and M6 x 40 (2x), DIN 914 made of stainless steel.

**Version B:** Mounting from outside for countersunk screws, M4 x 10, DIN 963/964/966.

**Design advantages:** Simple mounting for wall-thicknesses of 1-5 mm.

**Stress resistance:** min. 500 N.

**Note:** Available in any desired length.

Ausführung A  
Version A



Ausführung / Version B  
für Senkschraube M4  
for countersunk screw M4  
DIN 963/964/966

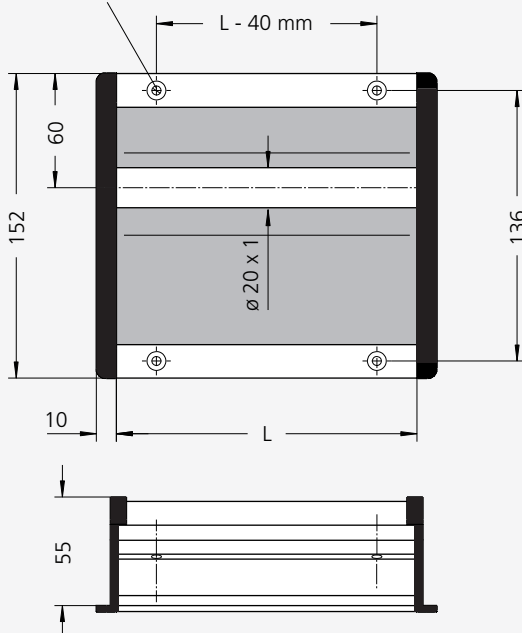

Ausführung / Version A  
mit Gewindestift  
with setscrew

DIN 914  
M6 x 40 (2x)

Ausführung/Version A  
mit Gewindestift  
with setscrew

DIN 914  
M6 x 30 (2x)

für 1-5 mm dicke  
Gehäusebleche  
for panels  
1-5 mm thick

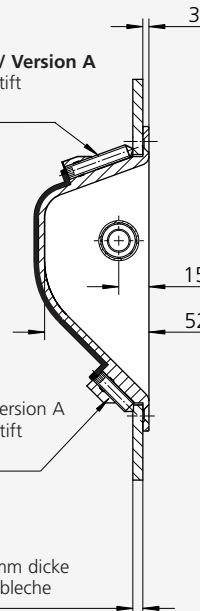

Montageöffnung  
Mounting cutout

für Ausführung B  
for version B  
 $\varnothing 4,5$  (M4)

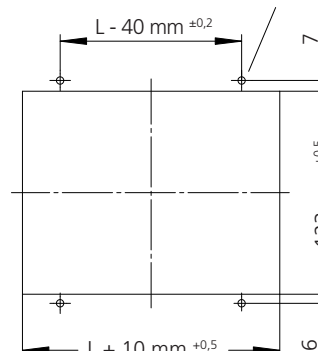

L	Ausführung A Version A Bestell-Nr. Order no.	Ausführung B Version B Bestell-Nr. Order no.	Montage- öffnung Mounting cutout
102	SG-20.100.A1	SG-20.100.B1	L + 10 x 123
152	SG-20.150.A1	SG-20.150.B1	L + 10 x 123
202	SG-20.200.A1	SG-20.200.B1	L + 10 x 123
252	SG-20.250.A1	SG-20.250.B1	L + 10 x 123
302	SG-20.300.A1	SG-20.300.B1	L + 10 x 123

Alle Maße in mm. / All dimensions in mm.